

De 6 sterke punten van FGS



FGS Roll & Trans®
Ideale Rollin-Rollout concepten



FGS Tow & Trans®
Alles op het gebied van autotransport



FGS Show & Event®
Als het bijzonder moet zijn



FGS laadsystemen®
Voor ieder laadprobleem de juiste oplossing



FGS Heavy-Duty plateaus®
Laag eigen gewicht, veel netto laadvermogen



FGS smeermiddelen®
Zoals de slogan van Schaefferoil luidt:
Good People – Great Products

FGS Renault Master



Rollin-Rollout voertuigen

Alle FGS producten vindt u onder www.fgs-nederland.nl en www.fgs-systems.de



FGS Nederland b.v.

Bedrijvenweg 42
7442 CW Nijverdal
T: +31 (0) 548 622 828
Email: info@fgs-nederland.nl
Web: www.fgs-nederland.nl

- Low-Liner
- Single-Liner
- Deep-Liner

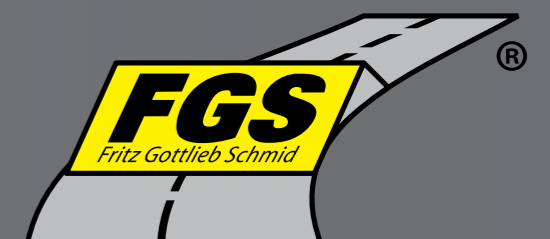

Low-Liner

De Roll & Trans opbouwen zijn hoofdzakelijk gesloten opbouwen voor bakkerijen, bloemenhandel, meubelmakerijen, wasserijen of cateraars. Voor deze branches is snel laden en lossen van rollend goed het onderscheidend voordeel. De met kleine banden achter uitgevoerde voertuigen hebben geen wielkast, een lage laadhoogte en een hoog technisch laadvermogen. Het Rollin-Rollout systeem geeft tot 30% tijdswinst.

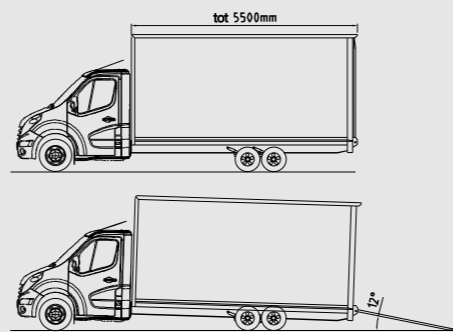

Low-Liner TD		
Type	LLTD 35	LLTD 48
Bruto laadvermogen	3500 kg	4800 kg
Netto laadvermogen	tot 1100 kg	tot 2400 kg
Laadvloerlengte	tot 5500 mm	tot 5500 mm
Laadvloerbreedte	tot 2400 mm	
Banden	195/50 R 13	195/50 R 13
Oprijhoek	vanaf 7°	
Laadvloerhoek	3-4°	

Single-Liner

Snel laden en lossen met de originele wielen en banden op de achteras. Echter ten opzichte van de Low-Liner is de oprijhoek iets steiler. De operationele kosten zijn echter iets gunstiger. De Single-Liner heeft ook bijna 100 kg. meer netto laadvermogen dan de Low-Liner. Beide types voertuigen zijn met verschillende opbouwen leverbaar.

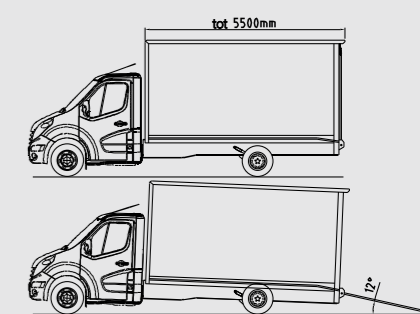

Single-Liner TD	
Type	SLTD 35
Bruto laadvermogen	3500 kg
Netto laadvermogen	1150 kg
Laadvloerlengte	tot 5500 mm
Laadvloerbreedte	tot 2400 mm
Wielen met banden	origineel
Oprijhoek	ca. 12°
Laadvloer / zichthoek	3°



Deep-Liner

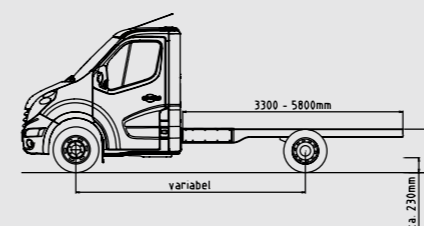

Deep-Liner TD	
Type	DPLTD 35
Bruto laadvermogen	3500 kg
Netto laadvermogen	tot 1300 kg
Laadvloerlengte	tot 5000 mm
Doorlaadbreedte	1250/1450 mm
Laadvloerbreedte	2100/2300 mm
Wielen en banden	origineel
Oprijhoek	6°
Zichthoek	4°

De Deep-Liner configuratie biedt een extreem gunstige oprijhoek. Bij het „knielen“ van het chassis verdwijnen de achterwielen volledig in de wielbakken. Denk bij de toepassing van deze voertuigen vooral aan bijvoorbeeld zelfrijdende veegmachines, reinigingsmachines en kleine zelfrijdende grasmaaiers en niet te vergeten de cateraars met hun trolleys.

